

PLEC DE CLÀUSULES ADMINISTRATIVES I ECONÒMIQUES PARTICULARS REGULADOR DEL PROCEDIMENT PER A L'ADJUDICACIÓ DE CONCESSIONS ADMINISTRATIVES DE L'ÚS PRIVATIU DEL DOMINI PÚBLIC MITJANÇANT LA INSTAL·LACIÓ I EXPLOTACIÓ DE QUATRE QUIOSCOS DE PREMSA UBICATS AL CREUAMENT DE L'AVINGUDA VIA DE LA PLATA / CARRER BÈTICA, AVINGUDA BURGOS 34, AVINGUDA BURGOS 1 I AVINGUDA COSTA BRAVA 7, A BADIA DEL VALLÈS

1. OBJECTE DEL PROCEDIMENT

L'objecte és l'atorgament, mitjançant procediment obert, de la concessió administrativa de l'ús privatiu de la via pública, mitjançant la instal·lació dels quioscos destinats a la venda de premsa, llibres i revistes, en la forma i condicions que estableix aquest plec, i segons l'emplaçament i que s'assenyalen a continuació:

LOT	UBICACIÓ	SUPERFICIE DOMINI PÚBLIC	DIMENSIONS QUIOSC EXISTENT
1	Avinguda Via Plata amb carrer Bètica	18,00 m2	3,60 x 5,00 mts
2	Avinguda Burgos 34	18,00 m2	3,60 x 5,00 mts
3	Avinguda Burgos 1	18,00 m2	3,60 x 5,00 mts
4	Avinguda Costa Brava 7	9,80 m2	2,17 x 4,90 mts

Els licitadors podran optar indistintament per un lot o pels quatre, sens perjudici de la condició fixada en aquest Plec per la que cada licitador només pot resultar adjudicatari d'un dels lots objecte d'aquest procediment.

2. FINALITAT

La finalitat exclusiva de la concessió de domini públic objecte d'aquest plec és la instal·lació si s'escau i explotació de quioscos de premsa de conformitat amb les característiques i condicions especificades en aquest plec.

El compliment de les obligacions i l'abast dels drets i facultats inherents a aquesta concessió s'ajustaran a les determinacions d'aquest plec de clàusules administratives i econòmiques particulars, en el seu cas, als Reglaments i instruccions que pugui dictar l'ajuntament, i a la normativa que sigui d'aplicació.

3. CARACTERÍSTIQUES DELS QUIOSCOS

En l'actualitat estan instal·lats els quioscos, tres quioscos de mesures 3,60 x 5,00 metres que dona una superfície de 18,00 m2 cadascun i un altre de 2,17x 4,90 metres que dona una superfície de 9,80 m2.

L'adjudicatari podrà optar indistintament per:

- Explotar el quiosc actualment instal·lat en l'emplaçament objecte de concessió, essent al seu càrrec totes les inversions i despeses necessàries per mantenir-lo en bon estat de conservació i plenament apte per a l'activitat a realitzar durant tota la durada de la concessió.
- Substituir, íntegrament al seu càrrec, i prèvia conformitat de l'ajuntament, el quiosc actualment instal·lat per un model que iguali o millori les característiques de d'actual, respectant en tot cas les condicions tècniques fixades per l'ajuntament de Badia del Vallès (emplaçament, superfície d'ocupació, característiques estètiques i funcionals, etcètera). Aquest supòsit requerirà l'autorització expressa de l'òrgan competent de l'ajuntament.

En tots dos casos, la instal·lació revertirà a l'ajuntament de Badia del Vallès a la finalització de la vigència de la concessió, sense que l'adjudicatari pugui reclamar



Aprovat pel plenari en la sessió celebrada del dia 23/10/10
En dono fe.
Badia del Vallès,
El/La Secretari/a

indemnització alguna, llevat dels casos previstos en el Reglament de Patrimoni dels ens locals (RPEL), aprovat per Decret 336/1988 de 17 d'octubre.

4.- RÈGIM JURÍDIC I NORMATIVA APLICABLE

Aquesta concessió administrativa d'ús privatiu de domini públic s'atorga a l'empara i de conformitat amb allò que disposen els arts. 218.4 i 221 del Text refós de la Llei municipal i de règim local de Catalunya (TRLMRLC), aprovat per Decret Legislatiu 2/2003, de 28 d'abril, i 59 i següents del Reglament del patrimoni dels ens locals, aprovat pel Decret 336/1988, de 17 d'octubre (RPEL).

D'acord amb allò que disposen l'art. 60.2 del RPEL i l'art. 273.1 i .2 del TRLMRLC, aquesta concessió es regirà per:

- a) Les disposicions d'aquest plec de clàusules administratives i tècniques particulars;
- b) Les ordenances fiscals que regulen la via pública de Badia del Vallès
- c) Les disposicions aplicables del TRLMRLC, en el marc de la legislació bàsica estatal sobre contractació administrativa continguda a la Llei 30/2007, de 30 d'octubre, de Contractes del sector Públic (LCSP) i al Reglament general de la Llei de contractes de les Administracions públiques (RGLCAP), aprovat per RD 1098/2001, de 12 d'octubre;
- d) Les disposicions aplicables de la Llei 7/1985, de 2 d'abril, reguladora de les bases del règim local (LBRL), i del text refós de les disposicions legals vigents en matèria de règim local (TRRL), aprovat per RD Leg. 781/1986, de 18 d'abril;
- e) Les disposicions aplicables de la Llei 33/2003, de 3 de novembre, del patrimoni de les Administracions públiques (LPAP);
- f) Les disposicions del Reglament de Patrimoni dels ens locals (RPEL), aprovat per Decret 336/1988 de 17 d'octubre.
- g) Amb caràcter subsidiari, pel Reglament estatal de béns dels ens locals, aprovat pel RD 1372/1986, de 13 de juny;
- h) Per les disposicions aplicables del Reglament d'obres, activitats i serveis dels ens locals (ROAS), aprovat per D 179/1995, de 13 de juny, i per la resta de disposicions de desplegament del TRLMRLC que resultin aplicables;
- i) Pels acords i les resolucions sobre el règim d'atribució de competències, les bases d'execució del pressupost i les ordenances i els reglaments de la Corporació;
- j) Per les disposicions de la Llei catalana 2/2002, de 14 de març, d'urbanisme (LU), i per la resta de normativa urbanística que sigui d'aplicació;
- k) Per les disposicions aplicables de la Llei estatal 31/1995, de 8 de novembre, de prevenció de riscos laborals, les seves disposicions de desplegament, especialment el RD 1627/1997, de 24 d'octubre, pel qual s'estableixen disposicions mínimes de seguretat i salut a les obres de construcció, i la resta de normativa sobre seguretat i salut en el treball;
- l) Per les demés disposicions de Dret administratiu que resultin aplicables, i, en el seu defecte, per les normes de Dret privat.

L'adjudicació de la concessió implica, per part del concessionari, la seva expressa submissió a les disposicions d'aquest plec de clàusules administratives i tècniques, i a les esmentades disposicions legals i reglamentàries.

La concessió objecte d'aquest plec de clàusules s'atorgarà salvant els drets de propietat i sens perjudici d'altres.

5. DURADA DE LA CONCESSIÓ I TERMINI D'INICI DE L'ACTIVITAT.

El termini de durada d'aquesta concessió serà de 15 anys, a comptar des de la signatura del contracte. Aquest termini podrà ser objecte de pròrroga expressa per un període de 5 anys, previ acord de l'òrgan municipal competent. L'activitat pròpia del quiosc s'haurà d'iniciar en el termini màxim d'un mes a partir de la data de la signatura del contracte.

6. PRINCIPI DE RISC I VENTURA

La concessió administrativa s'atorga a risc d'una major onerositat i ventura d'un major benefici del concessionari, que assumeix totes les responsabilitats civils, mercantils, administratives, fiscals, laborals i de qualsevol altra naturalesa que es puguin derivar de la seva activitat com a promotor, gestor i explotador del quiosc, amb absoluta indemnitat de l'Ajuntament.

En conseqüència, l'Ajuntament no participa en el finançament del quiosc, ni assegura al concessionari un rendiment mínim per la seva gestió i explotació. L'Ajuntament tampoc avala ni garanteix, en cap cas, els emprèstits o les operacions de crèdit que pugui concertar el concessionari per finançar el compliment de les seves obligacions com a promotor, gestor i explotador del quiosc.

7. VALOR ESTIMAT DE LA CONCESSIÓ

El valor estimat de la concessió es fixa en la quantitat de 40.500,00 euros pels quioscos 1, 2 i 3, i 34.200,00 euros pel quiosc 4.

8. DETERMINACIÓ DEL CÀNON CONCESIONAL MENSUAL

El cànon mínim a satisfer serà el que resulti de la proposició econòmica presentada per les persones licitadores, que com a mínim, serà el que en el quadre s'identifica com "cànon mensual de licitació", d'acord amb el que disposen les ordenances fiscals.

LOT	UBICACIÓ	SUPERFÍCIE DOMINI PÚBLIC	IMPORT TAXA MENSUAL PER M2	IMPORT TAXA MENSUAL QUIOSC	CÀNON MENSUAL DE LICITACIÓ
1	Avinguda Via Plata amb carrer Bètica	18,00 m2	12,50 €	225,00 €	225,00 €
2	Avinguda Burgos 34	18,00 m2	12,50 €	225,00 €	225,00 €
3	Avinguda Burgos 1	18,00 m2	12,50 €	225,00 €	225,00 €
4	Avinguda Costa Brava 7	9,80M2 *	12,50 €	190,00	190,00 €

- La superfície mínima de l'espai en concurs serà de 15,20 m2

9. ACTUALITZACIÓ I REVISIÓ DEL CÀNON.

L'import anual del cànon concessional s'actualitzarà amb efectes a partir del moment de la seva meritació, a cada anualitat del termini concessional, mitjançant l'aplicació de l'increment percentual que hagi experimentat l'IPC durant el termini transcorregut des de la seva anterior meritació.

10. PAGAMENT DEL CÀNON.

El pagament del cànon tindrà caràcter mensual.

11. DESPESES A CÀRREC DEL CONCESSIONARI.

Seràn a càrrec del concessionari totes les despeses directes o indirectes que siguin necessàries per a la gestió i explotació del quiosc, incloses les relatives a les operacions de manteniment, reparació i conservació de la instal·lació, les despeses corresponents als enllaços i connexions amb les xarxes de serveis de

subministraments necessaris i les despeses necessàries per al funcionament i seguretat del quiosc i les seves instal·lacions, i pel desenvolupament dels serveis que s'hi portin a terme, inclosos els consums d'aigua, electricitat, telèfon i d'altres anàlegs.

En cap cas serà responsable l'Ajuntament, davant de tercers, de la falta de pagament pel concessionari de les despeses al seu càrrec.

12. CONDICIONS DE LA CONCESSIÓ

12.1. Àmbit i límits de la concessió

El concessionari podrà utilitzar privativament les instal·lacions del quiosc amb l'única finalitat d'oferir al públic el servei de venda de premsa, llibres i revistes.

No podrà fer construccions, instal·lacions ni edificacions, amb caràcter permanent o provisional, dins del propi quiosc ni tampoc en la seva zona exterior, ni cap tipus de senyalització o anunci publicitari, sense l'autorització prèvia de l'Ajuntament. Tampoc li estarà permès emmagatzemar, fora dels límits del quiosc, productes, caixes o mobiliari, llevat de tot allò inherent a l'activitat desenvolupada i només durant l'horari comercial.

12.2. Obres i conservació de les instal·lacions

Seràn a càrrec del concessionari les obres de construcció en el seu cas del quiosc per al seu correcte funcionament, amb el preceptiu vist i plau dels serveis tècnics municipals i d'acord amb les característiques tècniques proposades descrites en l'Annex 2 del També seràn a càrrec del concessionari les obres de conservació, adaptació i manteniment que siguin necessàries per a l'adequada explotació del quiosc, estant obligat a sol·licitar a tal efecte les corresponents llicències municipals i sotmetent-se, en quan a l'execució d'obres, a les directrius que assenyali l'Ajuntament. Aquestes obres quedaran a benefici de l'immoble, sense dret a indemnització per part del concessionari.

El concessionari també haurà de dotar d'instal·lació dels elements i mobiliari necessaris per a una correcta explotació, si escau. Sempre que aquests elements no s'incorporin permanentment al quiosc, s'entendrà que la seva aportació només ho és pel temps de durada de la concessió i, una vegada finalitzada la seva vigència, podran ser retirats pel concessionari.

12.3. Horari

El quiosc romandrà obert tot l'any i d'acord amb un horari mínim determinat per l'Ajuntament.

En qualsevol cas, l'Ajuntament podrà modificar aquest horari per raons d'interès públic i el concessionari haurà de comunicar a l'Ajuntament qualsevol incidència en l'horari amb una antelació de quinze dies.

12.4. Qualitat i higiene en el servei

L'Ajuntament vetllarà per la qualitat i higiene del servei a desenvolupar, mitjançant els mecanismes que consideri oportuns. Correspon a l'adjudicatari el compliment de la normativa legal en matèria d'higiene i qualitat respecte de l'activitat desenvolupada.

12.5. Obligacions del concessionari

a) Executar les obres d'acord amb les directrius municipals.

b) Destinar al seu risc i ventura el quiosc a l'ús específic pel qual s'ha concessionat, sense que pugui aplicar-se a altres usos

La cessió de la concessió prèvia autorització de l'Ajuntament i abonament en concepte de participació, una quantitat igual a l'import de la renda mensual, que en

el moment del traspàs existeixi, corresponent a cinc anys o al 20% del preu del traspàs si aquesta quantitat fos superior.

A aquest efectes, i als de les correlatives facultats del dret de tanteig per part de l'Ajuntament, el concessionari haurà de declarar a la seva sol·licitud de traspàs, el preu de transmissió.

Pel que fa a les transmissions mortis-causa, a favor dels pares, mares, fills o parella l'Ajuntament no percebrà cap dret en concepte de traspàs.

Igual regulació tindran les transmissions que amb els mateixos familiars es realitzin per motiu d'incapacitat física, invalidesa o jubilació, que hauran d'acreditar-se per l'organisme de previsió social corresponent.

c) Respectar l'objecte de la concessió i els límits establerts.

d) Abonar el import mensual de la taxa corresponent al cànon.

e) Complir l'horari establert.

f) Conservar el quiosc, instal·lacions i mobiliari inherents en perfecte estat, essent al seu càrrec l'execució d'obres de conservació, manteniment, millora i els treballs de neteja.

g) Complir les disposicions de les ordenances i reglaments municipals.

h) Abonar l'import de les despeses ordinàries com extraordinàries així com qualsevol tribut del qual se'n sigui subjecte passiu, relacionades amb l'activitat del quiosc.

i) Assumir el pagament derivat de la contractació de serveis i subministraments d'energia elèctrica, telèfon i qualsevol altre derivat de l'ús i explotació de la concessió i dels rebuts corresponents als consums efectuats.

j) Subscriure una pòlissa d'assegurances on consti l'Ajuntament com a beneficiari, que cobreixi el risc d'incendis i tot tipus de danys a la instal·lació i bé municipal objecte de concessió i una pòlissa de responsabilitat civil respecte del bé objecte de concessió amb una cobertura mínima de 300.000,00 Euros. Caldrà lliurar còpia de les mateixes a l'Ajuntament, abans de la signatura del contracte.

k) Indemnitzar a tercers pels danys soferts per qualsevol persona o cosa com a conseqüència del servei prestat, per actes propis del concessionari o dels seus treballadors, amb total indemnitat per l'Ajuntament. S'exclouen expressament aquells supòsits produïts per actes realitzats en compliment d'una ordre municipal forçosa.

l) Presentar anualment o bé quan així ho requereixi l'Ajuntament, els justificants de pagament de l'IAE i Seguretat Social o règim especial d'autònoms.

m) Presentar anualment un balanç d'ingressos i despeses derivats de l'explotació del quiosc concessionat. Es presentarà davant d'intervenció municipal dins dels primers dos mesos de l'any següent i sense necessitat de requeriment previ.

n) Tenir exposat sempre en un lloc visible el document acreditatiu de la seva condició de concessionari.

o) Tractar al públic amb correcció i vestir adequadament durant la prestació del servei.

p) No exposar gènere de cap tipus fora del recinte del quiosc, llevat de les seves parets.

q) Acceptar les inspeccions periòdiques dutes a terme pels tècnics municipals.

12.6. Drets del concessionari:

a) L'ús de les instal·lacions del quiosc al seu risc i ventura.

b) Reclamar a l'ajuntament la pacífica possessió de l'instal·lació objecte de concessió contra qualsevol pertorbació de tercers, de fet o de dret.

c) Percebre directament dels clients la retribució del servei prestat i gaudir de l'ús i els drets inherents a la concessió.

12.7. Drets i facultats de l'Ajuntament

a) Fiscalitzar i inspeccionar l'espai objecte de concessió.

b) Ordenar discrecionalment les modificacions que en funció de l'interès públic siguin aconsellables.

c) Revocar la concessió per incompliment de les obligacions per part del concessionari, sense dret a cap tipus d'indemnització.

- d) Revocar la concessió abans del seu termini de venciment per raons d'interès públic. El concessionari tindrà dret, en aquest cas, a la devolució de la darrera anualitat pagada, la qual equivaldrà a l'indemnització per revocació anticipada.
- e) Recuperar la possessió de les instal·lacions i dotacions de naturalesa immobiliària al finalitzar el termini de la concessió i efectuar-ne el llançament, si escau.

13. LICITADORS/ES, DOCUMENTACIÓ I PUBLICITAT DE LA LICITACIÓ

13.1. Licitadors/es

Podran presentar propostes les persones naturals o jurídiques, espanyoles o estrangeres que tinguin plena capacitat d'obrar i acreditin la solvència econòmica, financera, tècnica o professional exigible o la corresponent classificació quan així o exigeixi la Llei de contractes del sector públic (en endavant LCSP).

La presentació de proposicions comporta per part del licitador l'acceptació incondicionada de les clàusules d'aquest plec i la declaració responsable que reuneix totes i cadascuna de les condicions exigides per a contractar amb l'Administració.

13.2. Documentació

Els licitadors presentaran tres sobres tancats i firmats pel mateix o la persona que el representi, en els quals s'indicaran la raó social, denominació de l'entitat licitant, el títol del procediment obert i contendran: la documentació exigida per prendre part en el procediment (sobre A), les referències tècniques (sobre B) i la proposició econòmica segons model indicat en aquest plec (sobre C).

13.2.1. SOBRE A

Inclourà obligatòriament els següents documents acreditatius:

a) La capacitat d'obrar dels empresaris que siguin persones jurídiques mitjançant presentació de l'escriptura de constitució inscrita al Registre Mercantil o corresponent registre oficial.

Si l'empresari és persona física, DNI i, si escau, escriptura d'apoderament degudament legalitzada o còpia autenticada.

Si l'empresa és de la Unió Europea s'acreditarà mitjançant inscripció en el Registre o presentació de les certificacions que s'indiquen a l'Annex 1 del Reglament general de la Llei de contractes de les Administracions públiques.

Si l'empresa és estrangera s'acreditarà mitjançant informe de la missió diplomàtica espanyola i caldrà que recíprocament l'Estat de procedència admeti la participació d'empreses espanyoles en la contractació per procediments anàlegs, llevat que es prescindeixi d'aquest darrer requisit.

b) Declaració responsable de no estar incurs en les prohibicions per a contractar de

l'article 49 de la LCSP, d'acord amb el model al present plec com a Annex 1, o bé, per qualsevol dels mitjans de prova recollits a l'art. 62 de la LCSP

c) Poder suficient per a les persones que compareguin o signin proposicions en nom d'altra inscrit o no el Registre Mercantil segons sigui per acte concret o no.

d) Documents que acreditin els requisits de solvència econòmica, financera i tècnica o professional, els quals s'assenyalen a continuació, sens perjudici del disposat als articles 64 i 67 LCSP:

1. Informe d'institució financera.

2. Declaració de la xifra de negocis global i dels treballs realitzats en els darrers 3 anys.

3. Les titulacions acadèmiques i professionals del licitador.

13.2.2. SOBRE B

Contindrà els documents acreditatius de les circumstàncies a tenir en compte en la valoració del procediment, segons els criteris d'adjudicació del mateix i tenint en compte el contingut mínim reflectit a la clàusula 14.4 d'aquest plec de condicions i segons el model que figura com a Annex 5.

13.2.3. SOBRE C

Es presentarà en la forma predeterminada en el model com a Annex 2 del present plec.

13.3. Publicitat de la licitació

S'anunciarà conjuntament a les següents publicacions: BOPB, tauler d'anuncis i web municipal. També s'exposarà al públic el present plec per termini de trenta dies, d'acord amb l'art. 66.1 RPEL, a comptar des de la publicació del darrer anunci al butlletí o diari oficial corresponent, durant el qual podrà examinar-se per qualsevol interessat a les oficines de l'OAC, en horari d'atenció al públic.

14. PRESENTACIÓ D'OFERTES, TERMINI DE LICITACIÓ I ADJUDICACIÓ DE LA CONCESSIÓ

14.1. Presentació de proposicions

Es presentaran en plica tancada on figurarà la següent inscripció: "PROPOSICIÓ PER PRENDRE PART EN EL PROCEDIMENT OBERT CONVOCAT PER L'AJUNTAMENT DE BADIA DEL VALLÈS PER A L'ADJUDICACIÓ DE LA CONCESSIÓ DEL QUIOSC SITUAT A : (Adreça)".

Cada plica contindrà 3 sobres tancats.
Sobre A (documentació administrativa)
Sobre B (Proposta tècnica)
Sobre C (Proposta econòmica)

Cada licitador presentarà una única proposició, en cas d'incompliment es desestimaran automàticament totes les proposicions que hagi presentat. No obstant, quan s'hagi previst la possibilitat de variants, els licitadors podran presentar més d'una proposició, conforme a allò que disposi el plec. En aquest cas presentaran la proposta econòmica normal i la resta de proposicions que corresponguin a les diverses solucions que aportin, fent constar la justificació de cadascuna d'elles a més de les exigides en el model de proposició abans indicat.

14.2. Lloc, termini i horari de presentació

Les proposicions es presentaran a l'OAC (Plaça Major s/n, de Badia del Vallès), dins del termini de 30 dies, comptats des del primer dia hàbil següent a la publicació de l'anunci de licitació en el BOPB. I dins de l'horari d'atenció al públic de l'OAC

Quan les proposicions s'enviïn per correu, l'empresari haurà de justificar la data d'imposició en l'oficina de correus a l'òrgan de contractació la remissió de l'oferta tèlex, fax o telegrama del mateix dia. En cas contrari, no serà admesa la proposició si és rebuda per l'òrgan de contractació fora de la data de finalització del termini.

Transcorreguts 10 dies naturals des de la data de finalització del termini, no serà admesa en cap cas.

14.3. La Mesa de selecció

 Aprovat pel plenari en la sessió celebrada del dia 27/10/10
En dono fe.
Badia del Vallès,
El/La Secretari/a

L'òrgan de contractació designarà per Resolució d'Alcaldia el membres de la Mesa i el dia i hora de constitució de la mateixa, i es notificarà fefaentment als licitadors.

Els seus acords sempre seran vàlids sempre que es trobin presents la majoria del seus membres.

14.4. Criteris bàsics de selecció

Els criteris objectius que serviran de base per a l'adjudicació de la present concessió seran els següents:

- a) L'acreditació d'experiència en prestació de serveis iguals o de naturalesa similar. Fins a un màxim de 15 punts. S'aplicaran criteris de proporcionalitat prenent com a referència la proposta amb major experiència, amb un mínim de 5 anys d'experiència.
- b) Proposta tècnica de l'organització i funcionament del quiosc (estructura de personal, mitjans aportats i serveis a desenvolupar). Fins a un màxim de 10 punts.
- c) Millora del cànon anual a satisfer. Fins a un màxim de 5 punts.
- d) L'acreditació de la condició de minusvàlid del licitador/a o d'algun dels seus descendents en un grau igual o superior al 33%. 5 punts.
- e) Altres millores proposades respecte de les condicions proposades en aquest plec. Fins a un màxim de 5 punts.

14.5. Obertura i examen de les proposicions

La mesa de selecció es constituirà el dia i hora que s'assenyali mitjançant resolució d'alcaldia. Si la mesa de selecció observa defectes o omissions esmenables en la documentació presentada, es comunicarà per fax i correu electrònic el mateix dia, d'acord amb les dades de contacte a efectes de notificacions que constin en les proposicions. En el termini de tres dies hàbils, els licitadors/es les corregiran o esmenaran davant de la mateixa mesa de selecció.

Si la mesa comprova que la documentació és correcte podrà obrir el sobre B d'acord amb les condicions de la clàusula següent.

La Mesa, una vegada qualificada la documentació a què es refereix l'article 43 i 44 de la LCSP, procedirà a determinar els licitadors/es que s'ajusten als criteris de selecció, amb pronunciament exprés sobre admesos a la licitació, exclosos i les causes d'exclusió.

14.6. Obertura de les proposicions econòmiques i tècniques

L'acta d'obertura de proposicions econòmiques i tècniques es celebrarà a les dependències municipals el dia hàbil assenyalat mitjançant Resolució d'Alcaldia. Una vegada examinades les esmenes requerides, a tal efecte es constituirà la Mesa de selecció i en aquest acte públic es procedirà a l'obertura de les propostes tècniques i econòmiques i es valoraran les mateixes aplicant els criteris recollits a la clàusula 9.4 del present plec, i formularà la proposta que estimi pertinent a l'òrgan competent, prèvia sol·licitud, si escau, del informes tècnics que consideri necessaris.

La Mesa de selecció, d'acord amb l'article 295 LCSP elevarà les proposicions presentades, l'acta i la proposta d'adjudicació a l'òrgan competent.

14.7. Requeriment

Rebuda la proposta de la Mesa de contractació, la Junta de Govern Local requerirà la licitador que hagi presentat l'oferta més avantatjosa perquè, dins del termini de deu dies hàbils, a contar des de l'endemà d'haver rebut el requeriment, presenti la següent documentació justificativa :

- a) De les obligacions tributàries.

- b) De les obligacions amb la Seguretat Social.
- c) Del pagament de l'impost sobre activitats econòmiques, si escau, mitjançant al presentació del document d'alta de l'impost relatiu a l'exercici corrent i a l'epígraf corresponent, acompanyat d'una declaració responsable de no haver-se donat de baixa en la matrícula de l'impost. Si l'empresa es troba en algun supòsit d'exempció aportarà declaració responsable especificant l'exempció.
- d) Del pagament o dipòsit de la garantia definitiva.
- e) De la formalització de les pòlisses de responsabilitat civil i d'incendis amb els rebuts de pagament.
- f) De disposar efectivament, si s'escau, dels mitjans que s'hagués compromès a dedicar o adscriure a l'execució del contracte conforme a l'article 53.2 de la LCSP

14.8. Adjudicació

Rebuda la documentació sol·licitada, l'òrgan de contractació ha d'adjudicar el contracte dins dels cinc dies hàbils següents a la recepció de la documentació.

En cap cas podrà declarar-se deserta una licitació quan existeixi alguna oferta o proposició que sigui admissible d'acord amb els criteris que constin en el plec.

L'adjudicació ha de ser motivada i es notificarà als candidats o licitadors i, simultàniament, es publicarà en el perfil del contractant.

La notificació ha de contenir, en tot cas, la informació necessària que permeti al licitador exclòs o candidat descartat interposar recurs suficientment fonamentat contra la decisió d'adjudicació.

15. GARANTIA DEFINITIVA

15.1. Garantia definitiva

La garantia definitiva, per import de dos mesos de concessió, es constituirà d'acord amb allò que disposa l'art. 84 LCSP (metà·lic o valors públics o privats, aval o contracte d'assegurança de caució) i de conformitat amb els articles 55-57 del RGLCAAPP. També seran d'aplicació, si escau, els articles 61, 64, 65.1 de l'esmentat Reglament i l'article 86 LCSP.

15.2. Devolució i cancel·lació de garanties

S'efectuarà d'acord amb el què disposen els articles 90 L CSP i 65.2 i 3 del RGLCAAPP.

16. FORMALITZACIÓ DE LA CONCESSIÓ

16.1. Formalització

La formalització de la concessió s'efectuarà en document administratiu dins el termini de quinze dies hàbils, a comptar des de l'endemà de la notificació de l'adjudicació, i el document és títol suficient per accedir a qualsevol registre públic. No obstant, el concessionari, conforme a l'article 69 del RPEL, pot sol·licitar la seva elevació a escriptura pública, essent als seu càrrec les despeses que se'n derivin.

16.2. Conseqüències de la manca de formalització

Quan per causes imputables a l'adjudicatari, no s'hagi formalitzat la concessió en el termini indicat, l'Administració en pot acordar la resolució.

16.3. Despeses a càrrec de l'adjudicatari

Són a càrrec del concessionari les despeses i els tributs derivats de l'anunci o anuncis de la licitació i els de la formalització de la concessió i tots aquells que estiguin legalment establerts sobre aquestes matèries.

17. CONDICIONS GENERALS

17.1. Risc i ventura de l'empresari

L'explotació de la concessió es realitzarà a risc i ventura de l'adjudicatari i aquest no tindrà dret a indemnització per causa d'avaries, pèrdues o perjudicis ocasionats. Tampoc tindrà dret a cap indemnització per extinció de la concessió al complir-se el termini de vigència o qualsevol de les seves pròrrogues.

17.2. Reclamacions dels usuaris

L'adjudicatari s'obliga a tenir a disposició dels usuaris, fulls de reclamació. L'adjudicatari remetrà a l'Ajuntament, en el termini màxim de cinc dies, l'exemplar de la reclamació amb el seu informe, si es considera oportú.

17.3. Mitjans aportats

L'adjudicatari s'obliga a aportar els elements necessaris pel perfecte funcionament del servei. El mobiliari i el material aporta pel concessionari haurà de reunir les condicions adequades segons els criteris establerts per l'Ajuntament.

17.4. Conservació i manteniment

El concessionari està obligat a conservar en perfectes condicions les instal·lacions, mobles, etc que pertanyin a l'Ajuntament i es posin a la seva disposició. També està obligat a abonar els desperfectes que s'observin al finalitzar la concessió i que excedeixin del deteriorament normal derivat del seu correcte ús. Haurà de posar en coneixement de l'Ajuntament les reparacions efectuades, que seran al seu càrrec, presentant les corresponents factures. La manca de conservació adequada podrà ésser considerada causa suficient per a la revocació de la concessió sense dret a indemnització.

17.5. Despeses tributàries i de conservació

És a càrrec de l'adjudicatari el pagament de qualsevol tribut relacionat amb la concessió i explotació del servei objecte del present plec, així com dels recàrrecs que se'n meritin.

També haurà d'assumir el pagament de les despeses de consum de l'equipament, havent de comunicar a l'Ajuntament el número de compte bancari on tingui domiciliats aquests pagaments i, les despeses de neteja, conservació i manteniment de d'immoble, el seu mobiliari i instal·lacions, així com la reposició dels elements perits o perduts.

17.6. Règim legal

La concessió s'atorga salvant el dret de propietat i sense perjudici d'altri, d'acord amb l'art. 61 RPEL.

18. EXTINCIÓ DE LA CONCESSIÓ

D'acord amb l'art. 70 del RPEL, la concessió s'extingirà per les causes següents:

- a) Venciment del termini establert.
- b) Desaparició del bé sobre el qual ha estat atorgada.
- c) Per desafectació del bé.
- d) Per renúncia del concessionari.

- e) Per revocació de la concessió.
- f) Per resolució judicial.

En el supòsit d) el concessionari estarà obligat a comunicar-ho a l'Ajuntament amb una antelació mínima de dos mesos.

19. PRERROGATIVES DE L'ADMINISTRACIÓ I JURISDICCIÓ.

19.1. Interpretació, modificació i revocació de la concessió

L'Administració té la prerrogativa d'interpretar les clàusules de la present concessió i resoldre els dubtes interpretatius que ofereixi el seu compliment. Igualment, podrà modificar per raons d'interès públic el seu contingut o acordar-ne la seva revocació.

També podrà imposar sancions al concessionari en cas d'incompliment de les seves obligacions, d'acord amb allò establert a la clàusula 20.

19.2. Facultats de l'Ajuntament

L'Ajuntament com a titular dominical de l'instal·lació que utilitzarà privativament el concessionari, fiscalitzarà i controlarà la seva gestió, mitjançant la inspecció i seguiment pertinents.

19.3. Qüestions litigioses

Les qüestions litigioses sorgides de la interpretació, modificació, resolució, revocació i qualsevol altre efecte d'aquesta concessió administrativa seran resoltes per la Junta de govern local, els acords de la qual posaran fi a la via administrativa. Contra aquests actes es podrà interposar recurs contenciós - administratiu, sense perjudici que d'interessat pugui interposar recurs potestatiu de reposició, conforme al disposat en els articles 116 i 117 de la Llei 30/1992.

20. RÈGIM SANCIONADOR

20.1. Les infraccions

Les infraccions en què pot incórrer l'adjudicatari en el compliment de l'objecte de la concessió es qualificaran en molt greus, greus i lleus.

a) Seran infraccions molt greus:

1. La reiteració en falta greu o la persistència en la situació que va ocasionar la infracció sense esmenar-la.
2. La manca de pagament del cànon mensual durant tres mesos consecutius i/o la taxa per un període superior a l'any.
3. La no realització o abandonament de la concessió durant un període superior a quinze dies sense justificació.
4. L'infracció molt greu de les obligacions essencials del concessionari.

b) Seran infraccions greus:

1. L'actuació professional deficient o contrària a les normes governatives que haguessin motivat l'imposició de sancions per la Generalitat de Catalunya o altres organismes competents.
2. L'actuació del concessionari que suposi la depreciació del domini públic o les instal·lacions.
3. La destinació de la superfície objecte de concessió a altres usos o activitats distintes de les assenyalades en aquest plec.
4. L'ús anormal del domini públic concedit.
5. La reincidència en les faltes lleus que hagin comportat sanció.

c) Seran infraccions lleus:

1. La manca de pagament del cànon durant dos mesos consecutius.

2. La manca de pagament dels tributs municipals que graven l'activitat o concessió en període voluntari.
3. La manca d'higiene en la prestació del servei.
4. La manca de manteniment dels béns objecte de concessió.
5. La manca de prestació de l'activitat de manera injustificada durant un període inferior a quinze dies.
6. L'incompliment de l'horari establert.
7. L'actuació contrària a les directrius municipals.
8. La manca d'exhibició del títol de concessió.
9. La demora en el compliment de les obligacions del concessionari.
10. Les altres no previstes anteriorment i que infringeixin d'alguna manera les condicions establertes en aquest plec, sempre que produeixin un perjudici lleu del servei.

20.2. Les sancions

- a) Per les infraccions qualificades com a molt greus:
 1. Multa de 651 a 1.500 Euros.
 2. La revocació de la concessió sense dret a cap tipus d'indemnització.
- b) Per les infraccions qualificades com a greus:
Multa de 151 a 650 Euros.
- c) Per infraccions qualificades com a lleus:
 1. Advertiment o amonestació.
 2. Multa de fins a 150 Euros.

20.3. Procediment sancionador

S'aplicarà la ordenança municipal reguladora del procediment sancionador i la legislació vigent en la matèria, en concret el Decret 278/1993, de 9 de novembre, sobre el procediment sancionador.

21. RÈGIM DE TRANSICIÓ

Tres mesos abans de la finalització del termini de la concessió, l'Ajuntament podrà designar un inspector tècnic que dictami sobre l'estat de les instal·lacions i els béns assignats a la mateixa. Aquest tècnic proposarà les reparacions que consideri oportunes, essent la seva execució d'obligat compliment pel concessionari.

Si l'adjudicatari desobeeix l'ordre referida en d'anterior paràgraf, o bé les efectués de forma incorrecta, l'Ajuntament podrà realitzar-les amb els seus propis mitjans però amb càrrec al concessionari.

Quan expiri el termini de concessió, els béns municipals utilitzats pel concessionari revertiran de manera automàtica a l'Ajuntament i el concessionari els haurà de deixar lliures i en bon estat de funcionament. En cas contrari, l'Ajuntament procedirà al llançament pels seus propis mitjans.

Badia del Vallès, octubre de 2010

ANNEX 1

SOBRE A (documentació formal):

MODEL DE PROPOSTA DE DOCUMENTACIÓ FORMAL

- a) Fotocòpia DNI o Passaport, degudament legitimada, per acreditar la personalitat del licitador/a si és persona física o empresari individual.
- b) Còpies legitimades de les escriptures de constitució, adaptació, si escau, i acreditatives i modificatives del capital social o l'estructura accionarial, si l'empresari és persona jurídica.
- c) Poder suficient validat per la Secretària general o funcionari públic de la corporació, quan s'actui per representació.
- d) Declaració responsable del licitador amb el següent contingut i format:

En nom propi o com a representant de l'empresa amb domicili a i CIF

DECLARO SOTA LA MEVA RESPONSABILITAT

1.- Que jo / l'empresa que represento reuneix/o tots els requisits exigits en aquest plec de clàusules i estic /està facultat/ada per concórrer a aquesta licitació, atès que tinc / té capacitat d'obrar i no es troba en cap de les circumstàncies previstes a l'article 49 de la LLCSP i articles concordants del RGLCAP, aprovat per RDL 1098/2001, de 12 d'octubre.

2.- Que estic /està al corrent en el compliment de les obligacions tributàries i de Seguretat Social d'acord amb l'art. 130.1 LCSP i articles 13 i 14 RGLCAP.

3.- Que no mantinc /manté amb aquest Ajuntament deutes de naturalesa tributària en via de constrenyiment, o bé, deutes no atesos en període voluntari.

I perquè consti en el corresponent expedient de contractació de l'Ajuntament de Badia del Vallès, signo la present DECLARACIÓ sota la meva responsabilitat.

Badia del Vallès, de de 2010.

Davant meu,
La Secretària General

El Declarant/a

ANNEX 2

SOBRE B:

MODEL DE PROPOSTA TÈCNICA, la qual contindrà la següent documentació:

- a) Descripció de les característiques tècniques de la instal·lació prevista, si s'escau.
- b) Millores:
 - a) L'acreditació d'experiència en prestació de serveis iguals o de naturalesa similar. Fins a un màxim de 15 punts. S'aplicaran criteris de proporcionalitat prenent com a referència la proposta amb major experiència, amb un mínim de 5 anys d'experiència.
 - b) Proposta tècnica de l'organització i funcionament del quiosc (estructura de personal, mitjans aportats i serveis a desenvolupar). Fins a un màxim de 10 punts.
 - c) Millora del cànon anual a satisfer. Fins a un màxim de 5 punts.
 - d) L'acreditació de la condició de minusvàlid del licitador/a o d'algun dels seus descendents en un grau igual o superior al 33%. 5 punts.
 - e) Altres millores proposades respecte de les condicions proposades en aquest plec. Fins a un màxim de 5 punts.

I perquè consti en el corresponent expedient de contractació de l'Ajuntament de Badia del Vallès, signo la present DECLARACIÓ sota la meva responsabilitat.

Badia del Vallès, de de 2010.

Davant meu,
La Secretària General

El Declarant/a

ANNEX 3

Sobre C (MODEL DE PROPOSTA ECONÒMICA)

En /Na amb DNI núm., amb domicili a a efectes de notificacions, qui actua en nom propi / en representació de

EXPOSA:

Que essent coneixedor/a de l'anunci de licitació, per procediment obert, de la concessió administrativa de l'ús privatiu de la via pública per a l'instal.lació d'un quiosc a,(adreça), així com del plec de condicions administratives particulars que hauran de regir la licitació i concessió administrativa de referència,

MANIFESTA:

Que accepto íntegrament les esmentades condicions i em comprometo a realitzar l'activitat de quiosc, segons la següent oferta econòmica de cànon:

IMPORT MENSUAL DEL CÀNON:

I perquè consti en el corresponent expedient de concessió administrativa de l'Ajuntament de Badia del Vallès, SIGNO la següent declaració sota la meua responsabilitat.

Badia del Vallès, a.....de..... de 2010.

Signatura



Aprovat pel plenari en la sessió celebrada del dia 27/10/10

En dona fe.

Badia del Vallès,

El/La Secretari/a

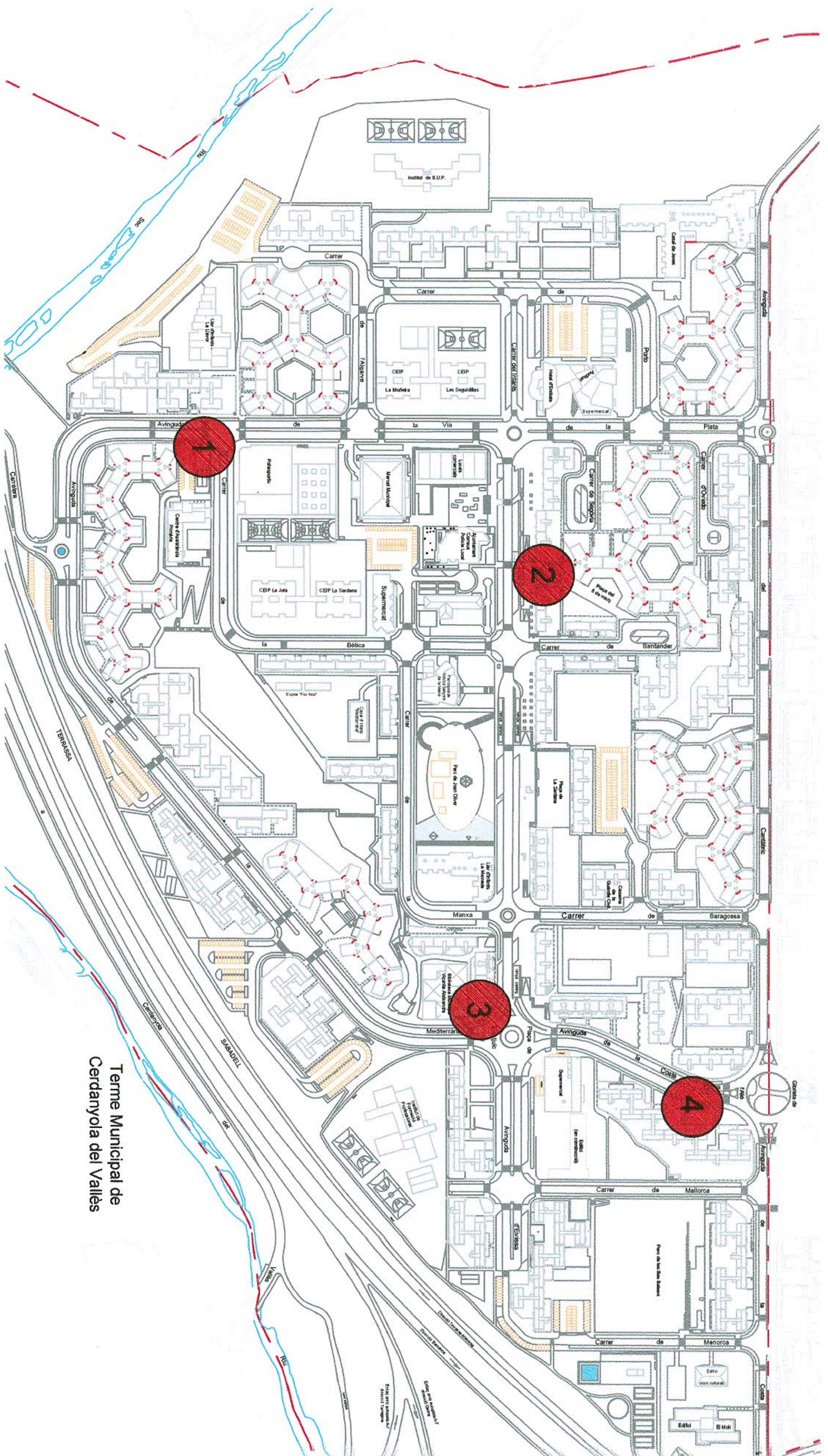

Terme Municipal de Cerdanyola del Vallès

PROJECTE

Plec tècnic per a la concessió administrativa de 4 Quioscs de premsa

PLANOL

Situació dels Quioscos

ESCALA
1:2000

DATA
Octubre 2010

NUMERO PLANOL

1



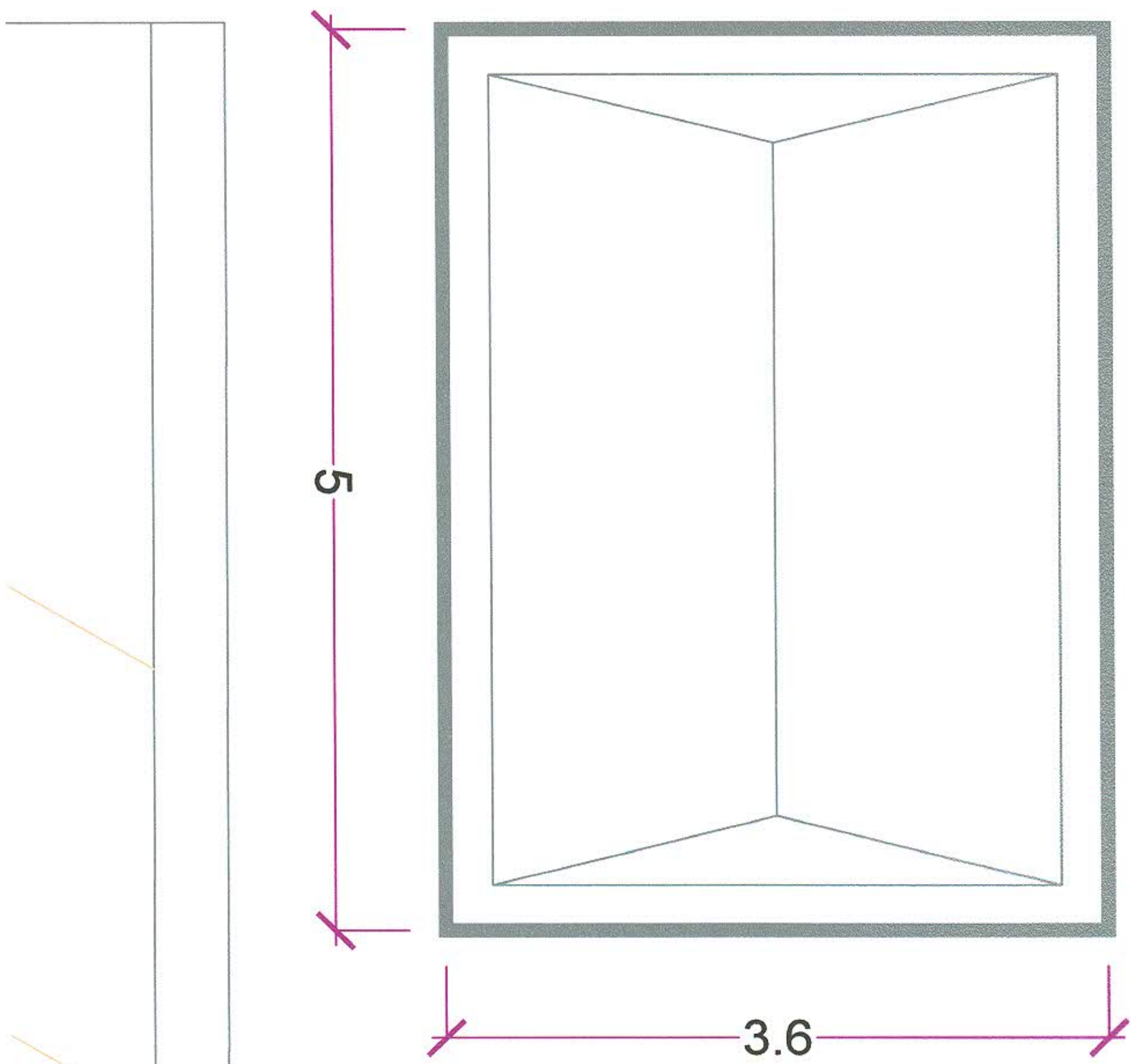

Ajuntament de Badia del Vallès

AUTOCAD-BADIAProjectesKioskosKioskos

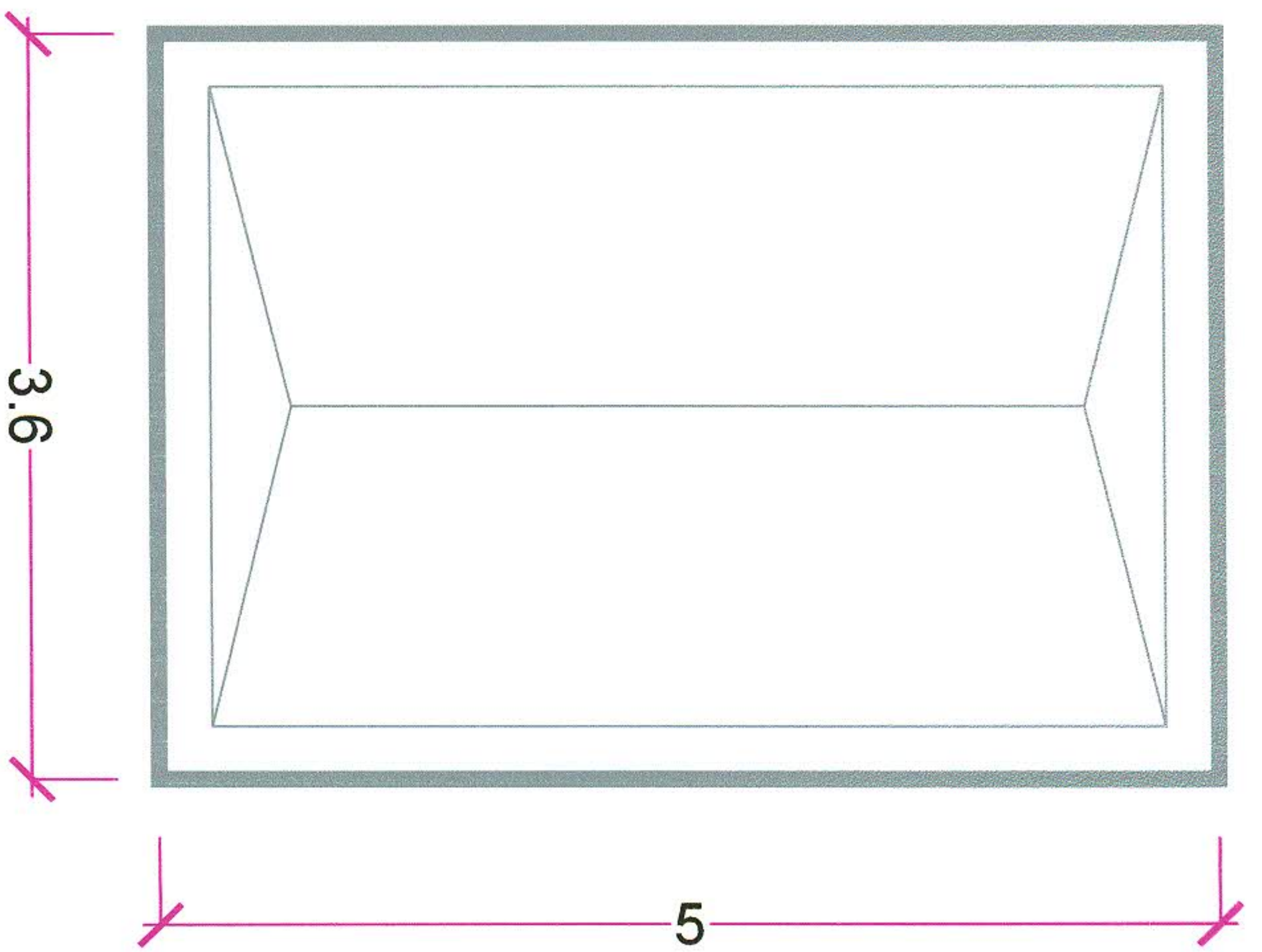
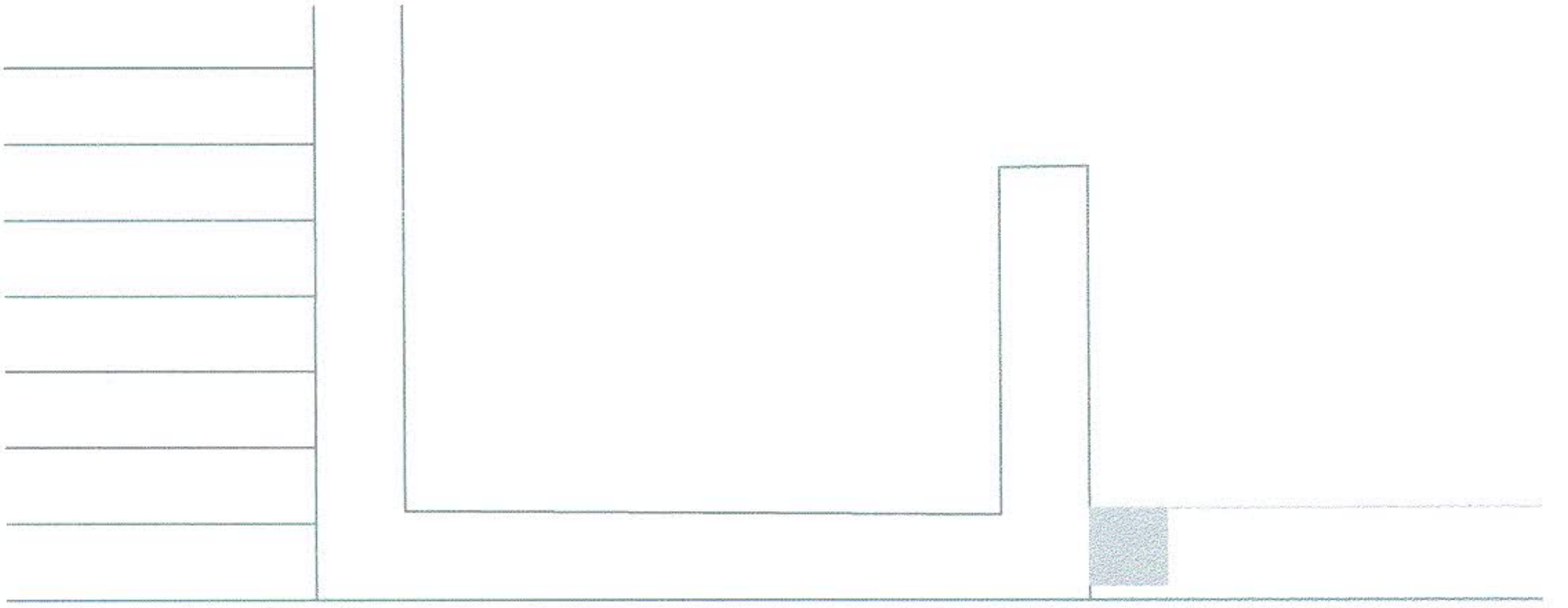

 <p>Ajuntament de Badia del Vallès</p>	PROJECTE Plec tècnic per a la concessió administrativa de 4 quioscs de premsa		ESCALA 1:20
	PLÀNOL Planta del Quiosc 1, situat al creuament Av. Via de la Plata - Carrer Bètica		DATA Octubre 2010
AUTOCAD-BADIA\Projectes\Kioskos\Kioskos			NÚMERO PLÀNOL 2



 <p>Ajuntament de Badia del Vallès</p>		<p>PROJECTE</p> <p>Plec tècnic per a la concessió administrativa de 4 quioscs de premsa</p>	
<p>PLÀNOL</p> <p><i>Planta del Quiosc 2, situat a l' Av. Burgos 34</i></p>		<p>ESCALA</p> <p>1:20</p>	
<p>AUTOCAD-BADIA/Projectes/Kioskos/Kioskos</p>		<p>DATA</p> <p>Octubre 2010</p>	
<p>3</p>		<p>NÚMERO PLÀNOL</p>	

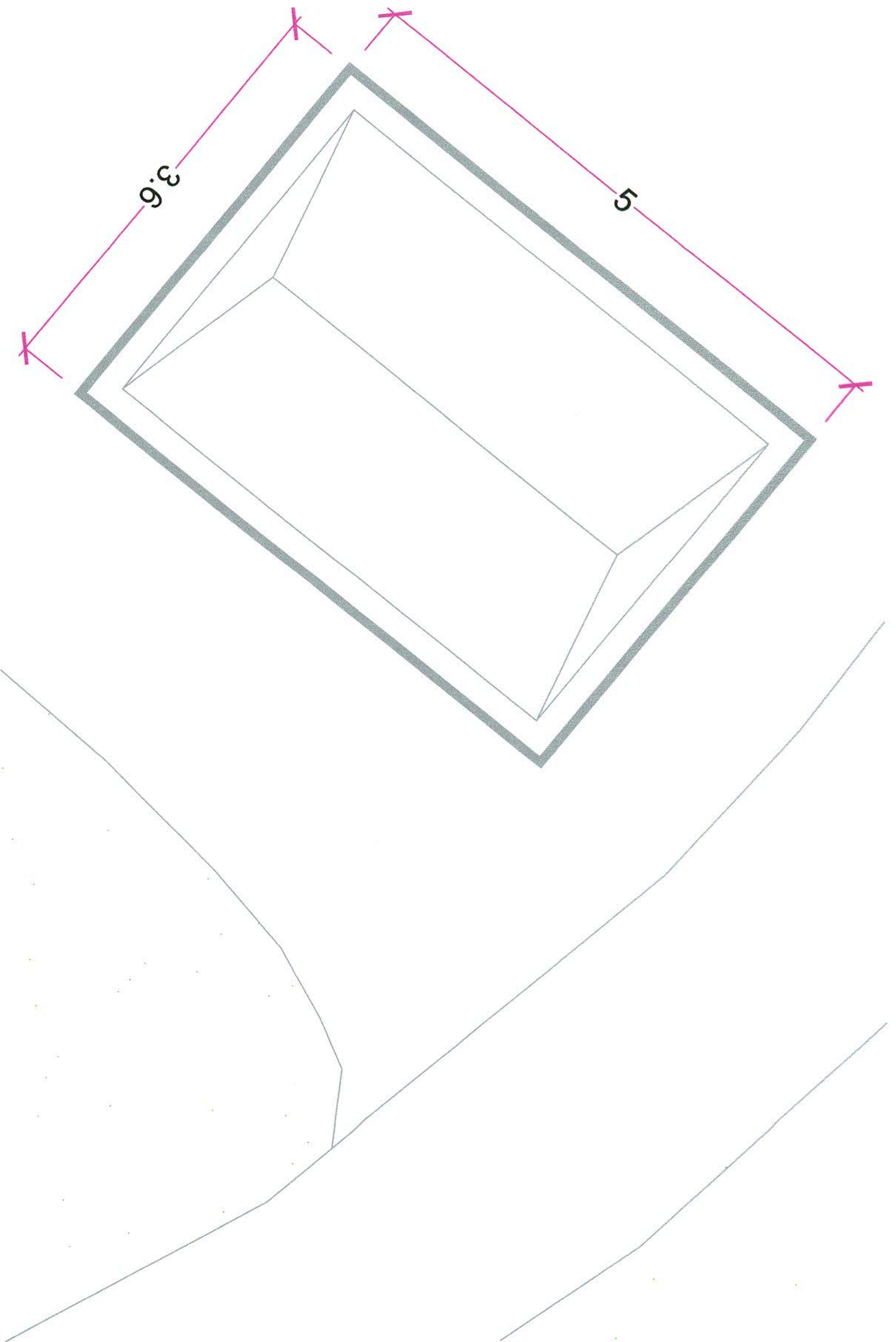

 <p>Ajuntament de Badia del Vallès</p>		<p>PROJECTE</p> <p>Plec tècnic per a la concessió administrativa de 4 quioscs de premsa</p>	
		<p>ESCALA</p> <p>1:50</p>	
<p>PLÀNOL</p> <p>Planta del Quiosc 3, situat a l' Av. Burgos 1</p>		<p>DATA</p> <p>Octubre 2010</p>	
<p>AUTOCAD-BADIA\Projectes\Kioskos\Kioskos</p>		<p>NÚMERO PLÀNOL</p> <p>4</p>	

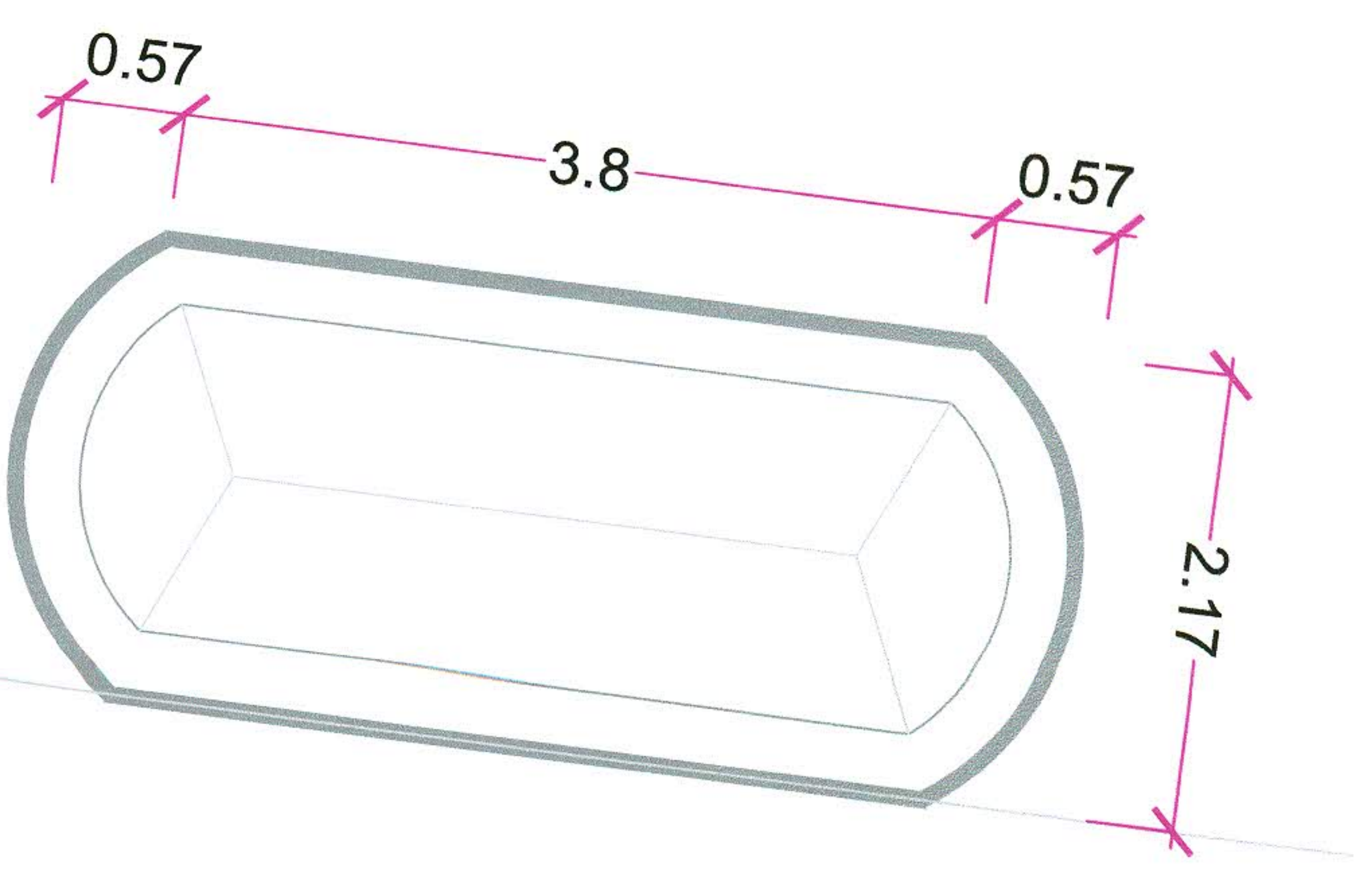
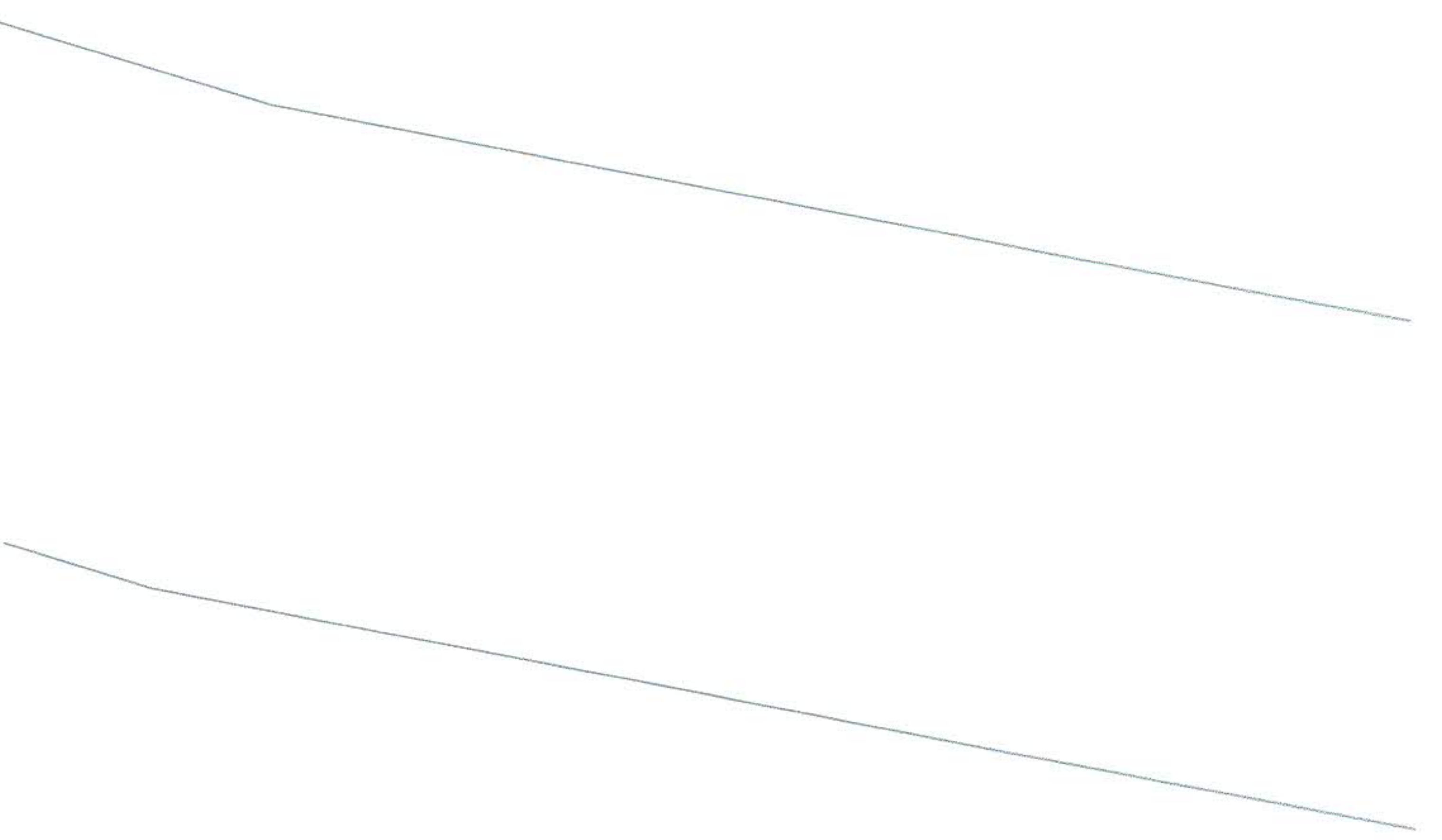

PROJECTE

Plec tècnic per a la concessió administrativa de 4 quioscs de premsa

PLÀNOL

Planta del Quiosc 4, situat a l' Av. Costa Brava 7

AUTOCAD-BADIA\Projectes\kioscos\kioscos

ESCALA

1:50

DATA

Octubre 2010

NÚMERO PLÀNOL

5







